

RENDIMIENTO

EXTENDEDORA DE ASFALTO (TIER 3)

BF 700 C-3



Una durabilidad máxima



Intervalos más cortos de
preparación



Una eficiencia ejemplar

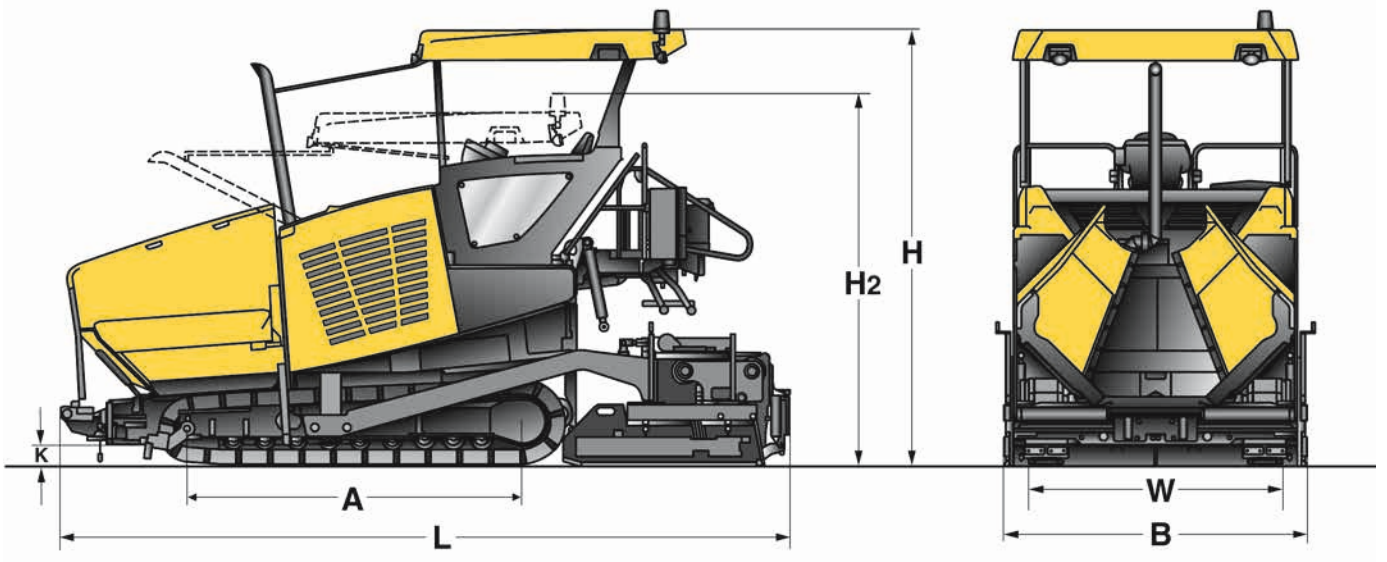

Dimension en mm

	A	B	H	H ₂	L	W
BF 700 C-3 S 500	2975	2550	3865	3190	6540	2255
BF 700 C-3 S 600	2975	3000	3865	3190	6540	2255



Ahorro de hasta el 17 % de combustible – Sistema hidráulico regulado por demanda – el ECOMODE de BOMAG.



El control total, también desde el lateral. El control de nivelación integrado y el sistema automático de inclinación garantizan una calidad perfecta.



La nueva central de mando. La interfaz de usuario intuitiva no solo proporciona toda la información necesaria, sino que ayuda además al usuario con funciones de asistencia.



La posición idónea para cada situación – la confortable cabina del conductor con concepto de asiento giratorio.

Especificaciones Técnicas

BOMAG BF 700 C-3

Pesos CECE

Con regla S 500 / S 600 kg 21300 / 21800

Dimensiones

Longitud de transporte..... mm 6360
Ancho de transporte mm 2550 / 3000
Altura de transporte mm 3061

Cualidades de marcha

Velocidad de marcha..... km/h 0-4
Velocidad de trabajo variable..... m/min⁻¹ 0-25 variable

Accionamiento

Fabricante del motor..... DEUTZ
Tipo TCD 2012 L06
Nivel de emisiones Stage III a / TIER 3
Refrigeración líquida
Número de cilindros / cilindrada 6
Potencia kW 128
Rotary speed..... min⁻¹ 2000

Mecanismo de cadenas

Longitud total mm 2975
Anchura mm 300

Cubeta

Capacidad m³ 7,0
Ancho (compuertas abiertas) mm 3360
Ancho (compuertas cerradas) mm 2490
Longitud mm 563
Altura de vertido (centro)..... mm

Cinta raspadora

Número..... 2
Número de revoluciones U/min 64
Control individual Serie
Funcionamiento inverso si

Sinfín de transporte

Número..... mm 2
Diámetro del sinfín mm 350
Número de revoluciones U/min 100
Funcionamiento inverso Serie

Regla

..... S 500 / S 600
Ancho básico replegado mm 2500 / 3000
Ancho básico extendido mm 5000 / 6000
Ancho mín. con zapatas reductoras mm 1800 / 2300
Espesor de aplicación mm 300
Profundidad de la chapa de alisado mm 400
Espesor de chapa de alisado..... mm 15
Calefacción..... Eléctrica
Perfil de techo % -2,5 ... +4,5
Frecuencia de apisonado..... Hz 0-29
Frecuencia de vibración Hz 20-58
Peso básico..... kg 4400 / 4900
Ancho máx. de trabajo..... mm 9000

Cantidades de llenado

Combustible l 285
Sistema hidráulico..... l 160

Equipo opcional

Plataforma del operario

- SIDEVIEW
- El asiento del conductor se puede girar y mover lateralmente
- Protección, panel de instrumentos
- Techo con mecanismo abatible hidráulico
- Concepto de uso A-PAVE
- Manejo intuitivo mediante una pantalla gráfica
- Gestión electrónica de la máquina

Tractor

- ECOMODE
- Control individual de las compuertas de la tolva
- Juego de limpieza
- Ajuste de altura hidr. del sinfín
- Rascador de cadenas
- 2 sinfines reversibles y de control proporcional de fundición antidesgaste; las palas del sinfín se pueden cambiar individualmente
- 2 cintas transportadoras autónomas y reversibles
- Cintras transportadoras, chapas de alta resistencia al desgaste
- Placas de suelo de goma

Regla

- L.C.S. Sistema de descarga de la regla y Sistema de aumento de tracción
- Regulación de temperatura de la regla
- MAGMALIFE Planchas calefactoras de aluminio
- MAGMALIFE Calefacción automática de la regla
- Bloqueo hidr. de la regla
- Perfil de cubierta ajustable
- Control lateral del sinfín y las cintas transportadoras
- Puesto de mando electrónico lateral con pantalla gráfica
 - Sistema automático de inclinación y perfil del peralte
 - Controlador de nivelación integrado
 - Controlador de material

Otros

- Herramientas
- 8 luces de trabajo
- Generador de 20/30 kVA
- 2 enchufes de 230 voltios

Equipo se serie

Plataforma del operario

- Plataforma SIDEVIEW con movilidad hidr. o eléc.
- Protección lateral de la plataforma
- Calefacción de asiento
- Aspiración de los vapores del asfalto
- Concepto de mando avanzado

Tractor

- Equipo de lubricación central
- Pintura especial
- Aceite hidráulico biodegradable
- Tolva frontal abatible hidráulicamente
- Rodillos de empuje con amortiguación y apoyo hidr.

Regla

- Perfil de cubierta ajustable hidr.
- Puertas laterales plegables
- Puertas laterales calefactables
- Ampliaciones para S 500 + S 600:
 - 250 mm
 - 500 mm
 - 750 mm
 - 1250 mm
- Zapatas reductoras
- Bordeador de 45°/60°

Sistemas de nivelación

- Exploración de altura e inclinación transversal con sensores de ultrasonidos o mecánicos

Otros

- Gestión de flota BOMAG TELEMATIC
- Globo luminoso
- Interfaz de datos Joblink



BOMAG
Hellerwald
D-56154 Boppard
Postfach 5162
D-56149 Boppard
Tel. (0)6742 - 1000
Fax (0)6742 - 3090

